



(مدیریت فنی و مهندسی)

TBATN1A/1/2	تاریخ: ۸۹/۱۲/۱۴
صفحه: ۱ از ۱	شماره: ۵
نوع خودرو: تیا	

موضوع: تعویض مجموعه رام زیر موتور و دسته موتورهای خودروی تیا

به کلیه نمایندگی های مجاز خودروی تیا

باتوجه به بررسی و اقدامات صورت پذیرفته در راستای کاهش صدا (Noise) در خودروی تیا، تغییراتی در مجموعه قطعات رام زیر موتور و دسته موتورها صورت پذیرفته و قطعات جدید (از شماره شاسی S5810089001695 به بعد) در خطوط تولید مورد استفاده قرار گرفته است. لذا به اطلاع کلیه نمایندگی های مجاز تیا می رساند؛ در هنگام مراجعه خودروهایی که شماره شاسی آنها در محدوده S5810089000067 تا S5810089001694 قرار گرفته است نسبت به تعویض مجموعه قطعات رام زیر موتور و دسته موتورها اقدام گردد.

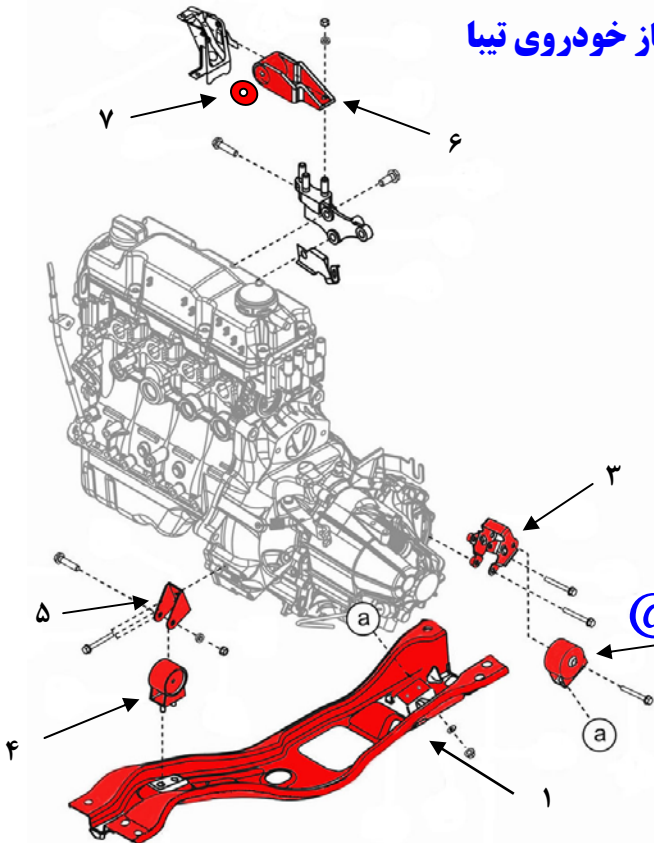

@Ecu118

شماره تصویر	نام قطعه	شماره سریال	کد عملیات	شرح عملیات	زمان - ساعت
۱	رام زیر موتور	۱۰۰۴۳۵	K7014H00	پیاده و سوار کردن رام زیر موتور	۰.۵
۲	دسته موتور شماره ۱	۱۰۰۴۳۴	N7013H00	پیاده و سوار کردن دسته موتور شماره ۱	۰.۵
۳	براکت دسته موتور شماره ۱	۱۰۰۸۴۰			
۴	دسته موتور شماره ۲	۱۰۰۴۳۷	S7016H00	پیاده و سوار کردن دسته موتور شماره ۲	۰.۴
۵	نشیمگاه دسته موتور شماره ۲ (جدید)	۱۰۰۸۸۰			
۶	دسته موتور شماره ۳	۱۰۰۹۴۷	M7010H00	پیاده و سوار کردن دسته موتور شماره ۳	۰.۵
۷	پولکی دسته موتور شماره ۳	۱۰۰۹۴۸			

تهیه کننده	تایید کننده	تصویب کننده
نام: علیرضا کیوان راد تاریخ: ۸۹/۱۲/۱۴ امضا	نام: سیروان زبیری تاریخ: ۸۹/۱۲/۱۴ امضا	نام: مهدی روزبهانی تاریخ: ۸۹/۱۲/۱۴ امضا