

موضوع: نشت روغن LHM از تنظیم کننده ارتفاع

به کلیه نمایندگان مجاز

بدینوسیله به اطلاع کلیه نمایندگان های مجاز زانتیا می رساند در خودروهایی که دارای نشت روغن LHM از قطعه تنظیم کننده ارتفاع (Height Corrector) می باشند لازمست تا ابتدا از مسدود نبودن مسیر برگشت روغن، حد فاصل لوله نشان داده شده با حرف A تا مخزن هیدرولیک، اطمینان حاصل و سپس نسبت به تعویض قطعه اقدام نمود. در غیر اینصورت قطعه یدکی نصب شده نیز دچار مشکل خواهد گردید.

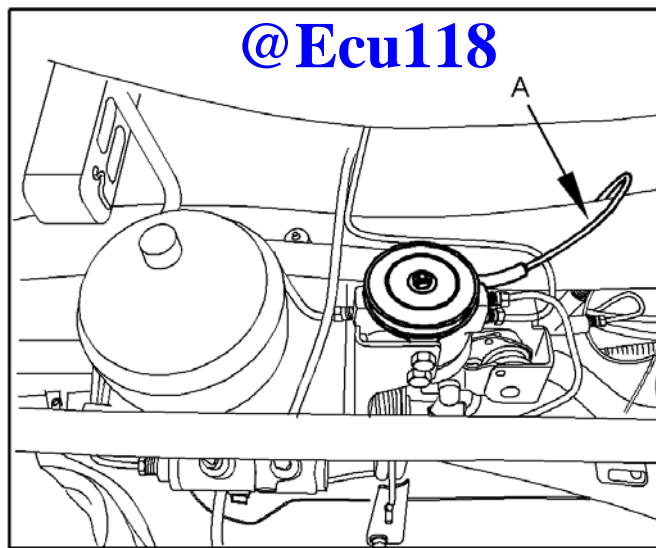

مدیر فنی و مهندسی		اداره فنی و مهندسی		تهیه کننده	
نام : محمد ابراهیم شریف تاریخ : ۸۴/۰۹/۱۴		نام : شهرام رضایی عدل تاریخ : ۸۴/۰۹/۱۴		نام : سامان امینی تاریخ : ۸۴/۰۹/۱۴	
مدیر مطالعات و برنامه ریزی استراتژیک	مدیریت مهندسی سیستمها	امداد خودرو سایا	www.Ecu118.ir معاونت بازرگانی	معاونت خدمات پس از فروش	معاونت مهندسی و آموزش
				مدیر عامل	