

RENAULT

راهنمای تعمیرات خنک کننده روغن جعبه دنده اتوماتیک 01D

@Ecu118

B90

ویرایش فارسی

B90RM1B/2/1

تمام حقوق تألیف و نسخه برداری از این مستند فنی متعلق به رنو است.

"روش‌ها و دستورالعمل‌های تعمیرات که در این راهنما انجام آنها توسط سازنده توصیه شده است، مطابق با مشخصات فنی خودرو که در زمان تهیه این راهنما معتبر بوده‌اند، تهیه شده است.

هر گونه تألیف مجدد و یا ترجمه، حتی جزئی، این اطلاعیه فنی و نیز استفاده از سیستم شماره گذاری قطعات یدکی بدون اجازه قبلی و کتبی از رنو اکیداً ممنوع می‌باشد.

در صورت تغییر در ساخت اجزاء و تجهیزات خودروها، ممکن است دستورالعمل‌های این راهنما نیز از طرف سازنده تغییر کنند."

www.Ecu118.ir

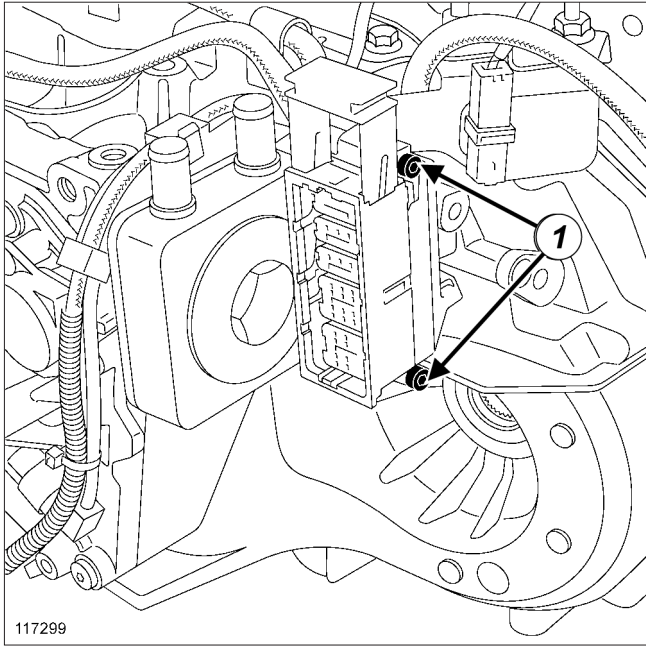

117299

117299

- پیچ‌های (1) اتصال الکتریکی جعبه دنده اتوماتیک را باز کنید.
- اتصال الکتریکی جعبه دنده اتوماتیک را جدا کنید.

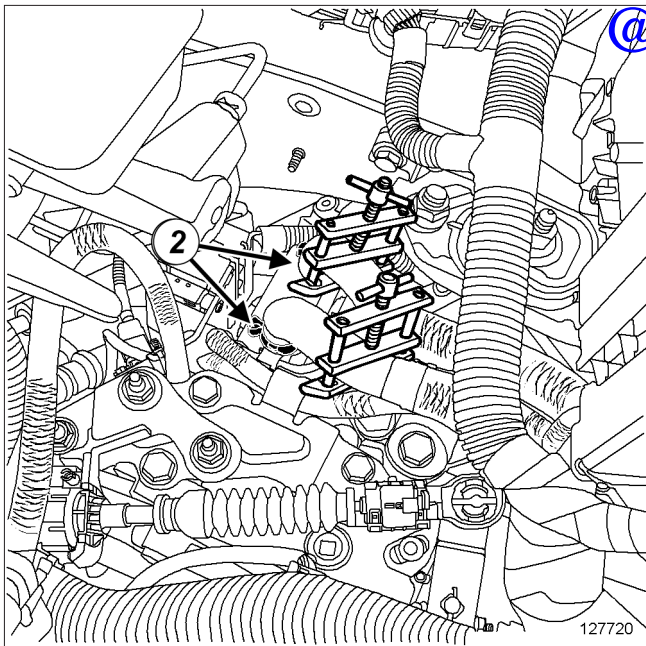

127720

127720

- انبرها (Ms. 583) را روی لوله‌های خنک کننده روغن جعبه دنده را نصب کنید.
- بست‌های شیلنگ‌های خنک کننده را در محل (2) شل کنید.
- شیلنگ‌های خنک کننده را جدا کنید.

ابزار مخصوص مورد نیاز

انبر مخصوص لوله.

Ms. 583

تجهیزات لازم

ابزار عیب یابی

گشتاور محکم کردن

50 N.m

پیچ تو خالی خنک کننده روغن جعبه دنده

20 N.m

پیچ‌های اتصال الکتریکی جعبه دنده اتوماتیک

باز کردن

1- مرحله پیش از باز کردن

- اتصال باتری را جدا کنید (به بخش باتری: باز کردن - نصب مجدد مراجعه نمایید) (80A، باتری).
- اجزاء زیر را باز کنید:
 - تشدید کننده هوا (رزونانس) (به تشدید کننده هوا (رزونانس): باز کردن - نصب مجدد رجوع کنید) (12A، مخلوط سوخت و هوا).
 - مهره‌های منبع انبساط مایع خنک کننده.
 - منبع انبساط مایع خنک کننده را باز کنید (بدون باز کردن مدار).

@Ecu118

II - مرحله باز کردن قطعه مورد نظر

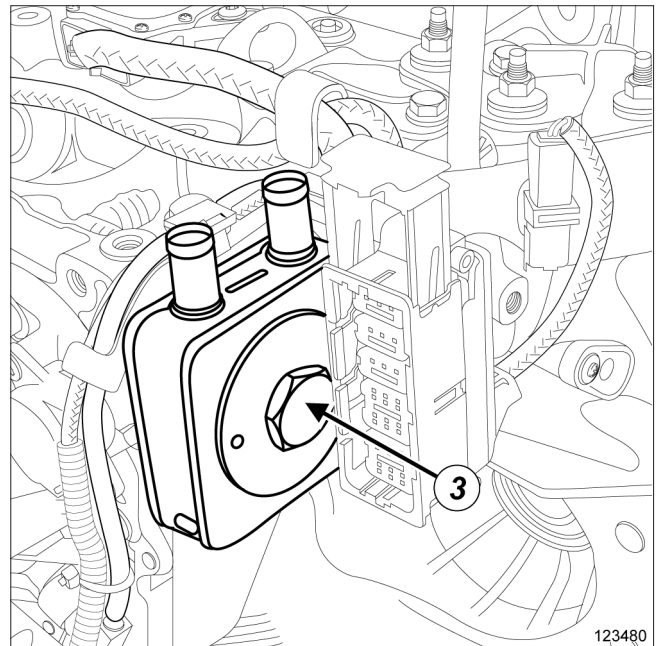
123480
123480

II - مرحله نصب قطعه مورد نظر

- قطعات زیر را مجدداً نصب کنید:
- واشرهای نو خنک کننده روغن جعبه دنده،
- خنک کننده روغن جعبه دنده،
- واشر نو پیچ تو خالی خنک کننده روغن جعبه دنده،
- پیچ تو خالی خنک کننده روغن جعبه دنده.
- پیچ تو خالی خنک کننده روغن جعبه دنده را با گشتاور (50 N.m) محکم کنید.

III - مرحله پایانی

- شیلنگ‌های خنک کاری را روی خنک کننده روغن جعبه دنده نصب کنید.
- بست های نو شیلنگ خنک کننده را محکم کنید.
- ابزار (Ms. 583) را از روی لوله‌های خنک کننده روغن جعبه دنده باز کنید.
- پیچ‌های اتصال الکتریکی جعبه دنده اتوماتیک را نصب کنید.
- پیچ‌های اتصال الکتریکی جعبه دنده اتوماتیک را با گشتاور (20 N.m) محکم کنید.

@Ecu118

توجه

جهت جلوگیری از صدمه زدن به اجزاء اطراف سیستم، از جاری شدن روغن جلوگیری کنید.

- قطعات زیر را مجدداً نصب کنید:
- منبع انبساط مایع خنک کننده (به بخش منبع انبساط مایع خنک کننده: باز کردن - نصب مجدد رجوع کنید) (19A)، سیستم خنک کننده)،
- تشدید کننده هوا (رزونانس) را نصب کنید (به تشدید کننده هوا (رزونانس): باز کردن - نصب مجدد رجوع کنید) (12A)، مخلوط سوخت و هوا).

- اتصال باتری را وصل کنید (به بخش باتری: باز کردن - نصب مجدد مراجعه نمایید) (80A، باتری).

- عملیات زیر را انجام دهید:

- پر کردن و هواگیری مدار خنک کننده (به مدار سیستم خنک کننده: تخلیه - پر کردن رجوع کنید) (19A، سیستم خنک کننده)،

- اضافه کردن روغن جعبه دنده اتوماتیک به کمک ابزار عیب یابی روغن جعبه دنده اتوماتیک: تخلیه - پر کردن رجوع کنید).

- اجزاء زیر را باز کنید:

- پیچ تو خالی (3) خنک کننده روغن جعبه دنده،
- خنک کننده روغن جعبه دنده،
- واشرهای خنک کننده روغن جعبه دنده،
- واشر پیچ تو خالی خنک کننده روغن جعبه دنده.

نصب مجدد

I - مرحله پیش از نصب مجدد

- قطعات زیر را حتماً تعویض نمایید:

- واشرهای خنک کننده روغن جعبه دنده،
- واشر پیچ تو خالی خنک کننده روغن جعبه دنده،
- بست‌های شیلنگ‌های خنک کننده.