

تاریخ: ۸۱/۹/۲

شماره: ۶۳

نوع خودرو: پراید
PDX100TN1A/7/1

اطلاعیه فنی

اداره فنی و مهندسی



موضوع: گریدبندی پیستون و نحوه مونتاژ آن بر روی شاتون

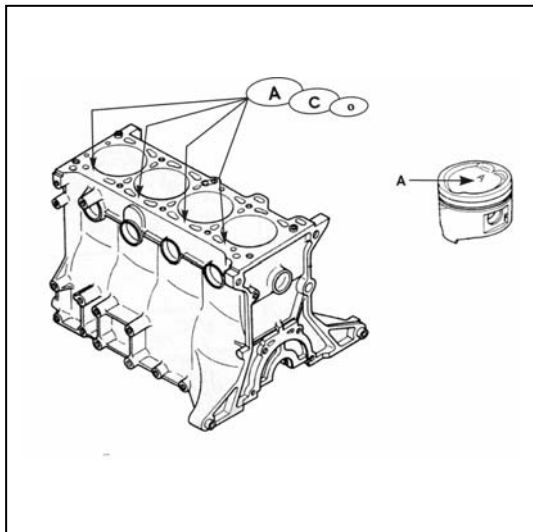

پیستونها و سیلندرهاى موتور پراید در شرایط استاندارد با ۳ علامت A, C, O قابل شناسایی می‌باشند. علامتهای مذکور روی سطوح بالای سیلندر و پیستون همانطوری که در شکل مقابل نشان داده شده است، قرار دارند. لذا لازم است که در تعویض پیستون، علامت نصب شده روی سیلندر با پیستونی که در داخل آن قرار می‌گیرد، یکسان باشد. بدیهی است که در صورت عدم رعایت موارد فوق، شکستن پیستون و صدای نامناسب در موتور و... ایجاد خواهد شد.

هنگام نصب پیستون بر روی شاتون مطابق روشی که در کتاب راهنمای تعمیرات مکانیکی پراید ارائه شده است، عمل نمایید و ضروری است که موارد زیر رعایت شود:

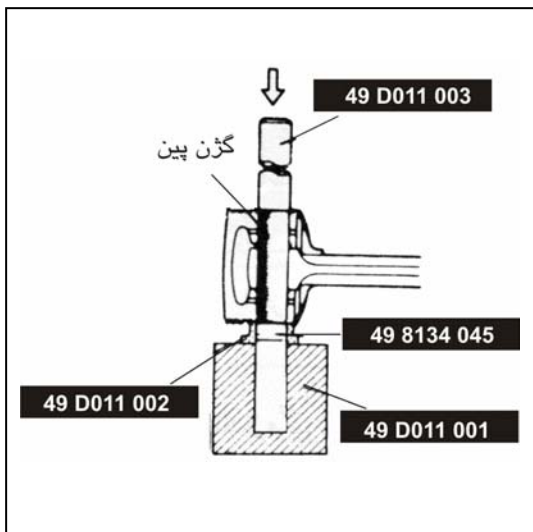

۱- نصب گزن پین بر روی پیستون باید به وسیله پرس انجام شود (مطابق شکل مقابل). از انجام کارهای غیر معمول مثل حرارت دادن شاتون که باعث تابیدگی و پیچیدگی آن میشود، خودداری نمایید.

@Ecu118

۲- قبل از نصب، اطراف گزن پین را به لایه‌ای از روغن آغشته نمایید.

۳- گزن پین را از طرفی که علامت F پیستون وجود دارد، در داخل پیستون جا بزنید.

۴- در صورتی که گزن پین به راحتی بر روی پیستون نصب نشد، علت را بررسی کنید و قطعه معیوب را تعویض نمایید.

۵- پس از نصب، میزان حرکت شاتون را به این صورت بررسی کنید که انتهای بزرگ شاتون را مطابق شکل مقابل با دست به بالا ببرید و رها کنید، در صورتی که مجموعه پیستون و شاتون به سمت پایین حرکت نکرد و گیر داشت، پیستون و گزن پین را تعویض نمایید.

