



تاریخ: 1388 / 06 / 01

شماره: 1388 - 92

کدمدرک: 11960

نوع خودرو: خودروهای پژو 407

عنوان: رفع ایراد لرزش فرمان

به اطلاع کلیه نمایندگان می‌رساند پیرو اطلاعیه فنی شماره 60-1388 تخلیه، پر کردن و هواگیری پمپ الکتریکی هیدرولیک فرمان، روش رفع ایراد لرزش و صدای سیستم فرمان با تعویض لوله هیدرولیک فشار قوی فرمان به شماره فنی 16607055 به شرح زیر اعلام می‌گردد:

خودرو را توسط جک دو ستون بلند کنید، به نحوی که چرخ‌های جلو از روی زمین بلند شود، سپس چرخ جلو و گل پخش کن عقبی داخل گلگیر جلو چپ (19101048)، سینی زیر موتور (13301021) و قطعه تقویتی رام جلو (07301016) را باز کنید.

تخلیه روغن: پیچ (1) را باز کرده و با استفاده از یک اهرم، بست (2) را از شیر دور کنید، حال به ترتیب لوله‌های نزدیک شیر مقسم را آزاد کنید و با باز نمودن درب مخزن پمپ هیدرولیک (5) روغن را از محل شیر تخلیه کنید.

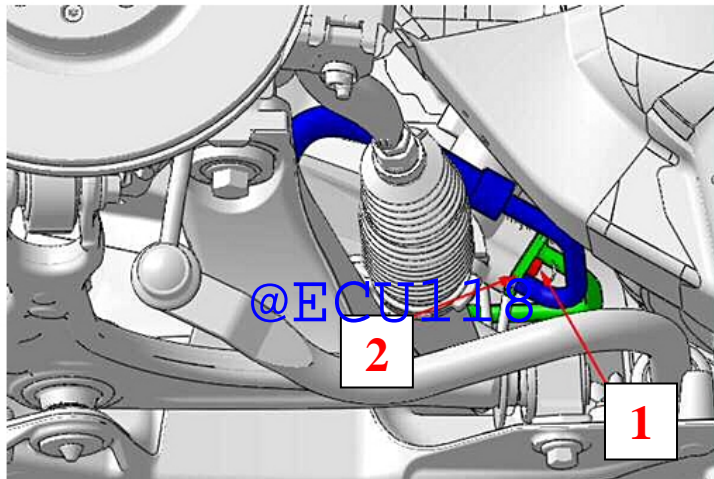

سپس با باز کردن پیچ (3) و لوله فشار قوی را جدا نموده و پس از آن بست های نگهدارنده لوله مدار فشار قوی هیدرولیک فرمان (6 و 7) به بدنه لوله را جدا نمایید.

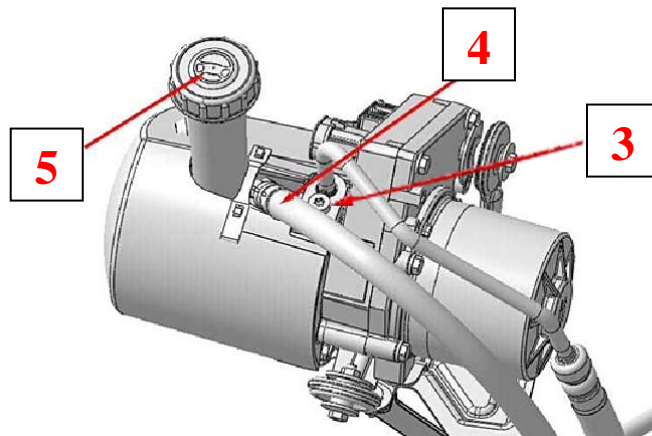

صفحه: 1
3
از:

تصویب: معاونت فنی و مهندسی
نام: فرشاد اسفندیاری
امضاء:

تایید: مدیریت فنی و کارانتی
نام: سید مهدی فلاح
امضاء:

واحد تهیه کننده
اقدام کننده: تایید کننده:
امضاء: هومن پیرنیافر
امضاء: فریبرز زینالی



لوله فشار قوی مدار هیدرولیک فرم

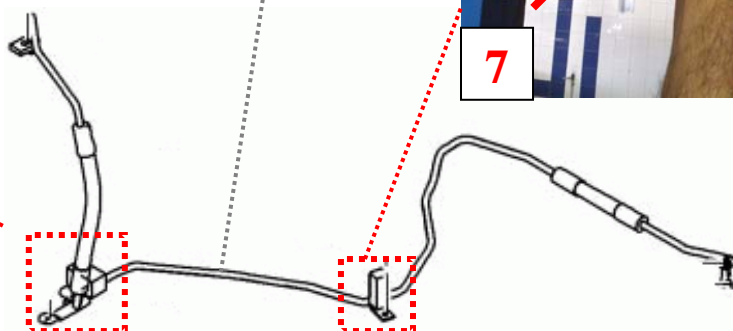

بستن لوله : قبل از نصب لوله با استفاده از روغن هیدرولیک فرمان ، اورینگهای موجود بر روی لوله را به روغن آغشته نمائید و پس از آن با جایگزین کردن و متصل نمودن لوله جدید با شماره فنی 16607055 و نصب اتصالات ورودی (فشار قوی و ضعیف) به مقسم جعبه فرمان نموده وبا اعمال گشتاور مناسب به مقدار 2 da.NM برای پیچهای نگهدارنده و بست های اتصالات آن اقدام نمائید.
لازمست قبل از ریختن روغن شیلنگ فشار پائین (برگشت) (4) را داخل ظرفی پائین تر از سطح پمپ (8) قرارداده و با قراردادن انگشت روی دهنه اتصال شیلنگ فشار پائین (9) اقدام به مسدود کردن آن نمائید و پس از آن شیلنگ را روی پمپ بسته و بست آنرا محکم نمائید.

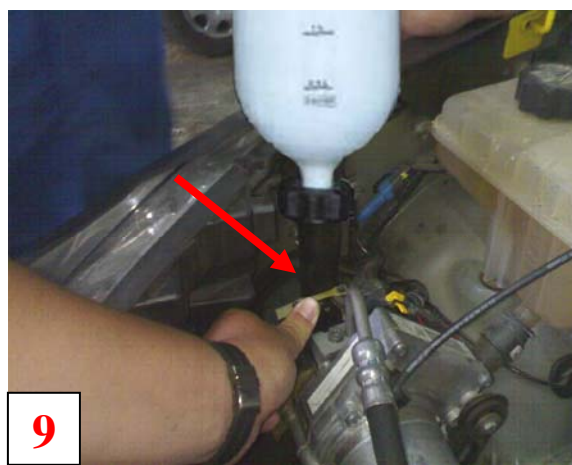
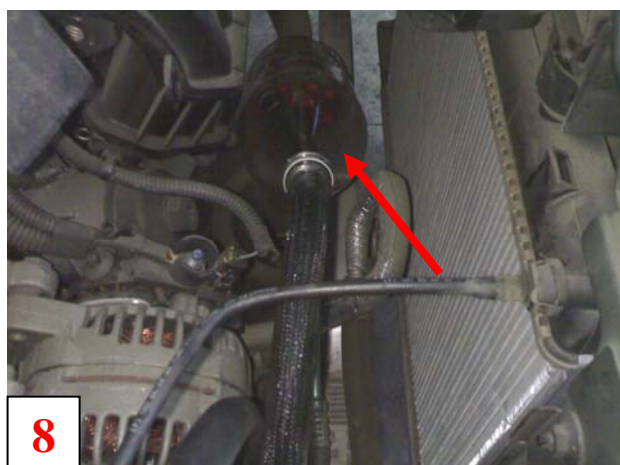

تاریخ: 1388 / 06 / 01

شماره: 92-1388

کدمدرک: 11960

نوع خودرو: خودروهای پژو 407

www.Ecu118.ir

اطلاعیه فنی تعمیراتی



معاونت فنی و مهندسی
مدیریت فنی و گارانتی



عنوان: رفع ایراد لرزش فرمان

سپس طبق مراحل گفته شده در اطلاعیه فنی قبلی با شماره 60-1388 اقدام به هواگیری سیستم نموده و سپس به ترتیب شل گیر و چرخ جلو راست را ببندید، و پس از آن خودرو را از روی جک پائین آورده و با چپ و راست کردن فرمان از کافی بودن میزان سطح روغن و و عدم وجود حباب از هواگیری مدار اطمینان حاصل کنید.

پس از انجام این مراحل سطح روغن را کنترل نموده در صورت کاهش سطح آن مقدار کسری را جبران نمایید.

لطفاً پس از بستن چرخ فراموش نکنید که ابزار مخصوص پیچ ضد سرقت چرخ را به داخل خودرو برگردانده و آثار باقیمانده از روغن روی بدنه و پمپ خودرو را تمیز کنید.

هشدار: استفاده از دستگاه و کیوم روغن به دلیل احتمال اختلاط روغن های دیگر با این روغن خودداری نمایید.

برای اطمینان از عدم وجود نشتی اتصالات مدار فشار بالا و پائین و بستها را کنترل نمایید.

@ECU118

85805	کداجرت تعویض مجموعه لوله فشار بالا مدار هیدرولیک فرمان
-------	---

85810	کداجرت تخلیه و شارژ مدار هیدرولیک فرمان شامل هواگیری
-------	---

صفحه: 3

3

از: 3

تصویب: معاونت فنی و مهندسی

نام: فرشاد اسفندیاری
امضاء:

تایید: مدیریت فنی و گارانتی

نام: سید مهدی فلاح
امضاء:

واحد تهیه کننده

تایید کننده: هومن بیرنیافر
امضاء:

<http://www.isaco.ir/persian/item/index.asp>

<https://telegram.me/Ecu118>