

۳۰- قاب جلو زنجیر تایم را پیاده نمایید.

• سطوح آب بندی را زخمی نکنید.

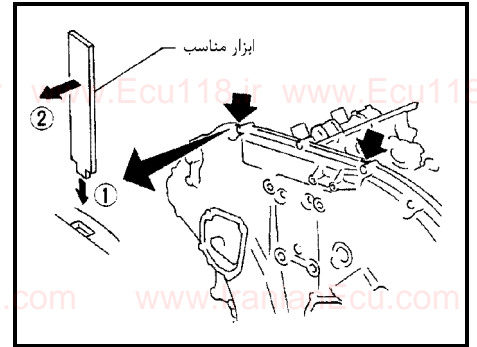

۳۱- راهنمای داخلی زنجیر را پیاده نمایید.

۳۲- راهنمای بالائی زنجیر را پیاده نمایید.

۳۳- زنجیر سفت کن زنجیر تایم و راهنمای جانبی زنجیر را پیاده نمایید.

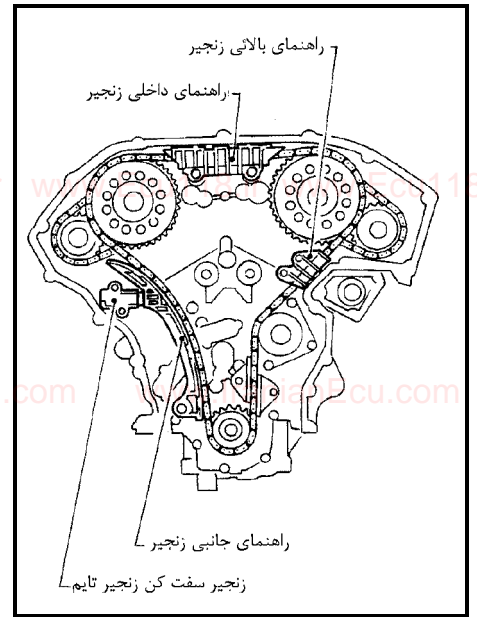

@ECU118

• زنجیر سفت کن زنجیر تایم را پیاده نمایید. (پیستون را فشار داده و پین مناسبی را در

داخل سوراخ پین جا بزنید).

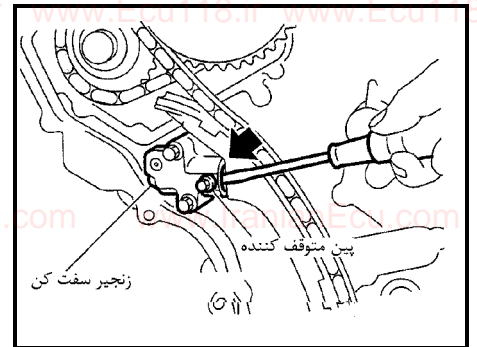

۳۴- پیچهای دنده اول (بزرگ) میل سوپاپهای چپ و راست را باز نمایید.

۳۵- دندههای اول (بزرگ) میل سوپاپهای هر دو طرف، دنده میل لنگ و زنجیر تایم را پیاده نمایید.

- با رنگ به زنجیر تایم و دندههای اول (بزرگ) میل سوپاپ برای تنظیم مجدد در هنگام سوار کردن علامت بزنید.

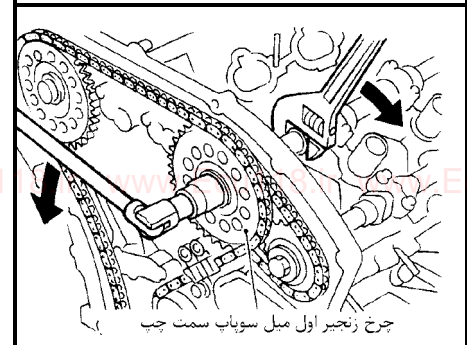
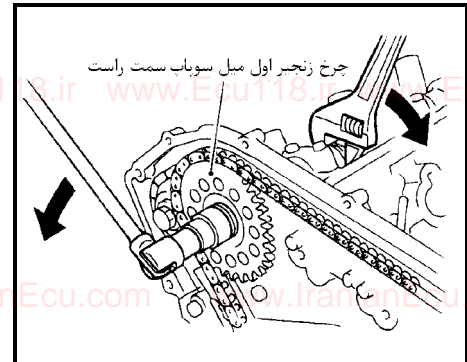

۳۶- پینهای متوقف کننده مناسبی را داخل سوراخ زنجیر سفت کنهای چپ و راست میل سوپاپ جا بزنید.

@ECU118

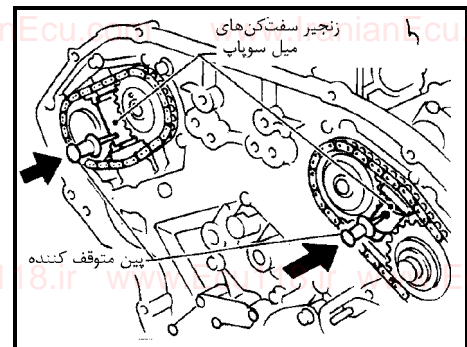

۳۷- پیچهای دنده دوم (کوچک) میل سوپاپ دو طرف را باز نمایید.

- با رنگ به زنجیر تایم و دندههای دوم (کوچک) میل سوپاپها برای تنظیم مجدد در هنگام سوار کردن علامت بزنید.

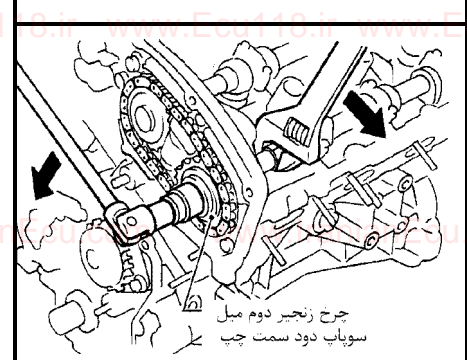
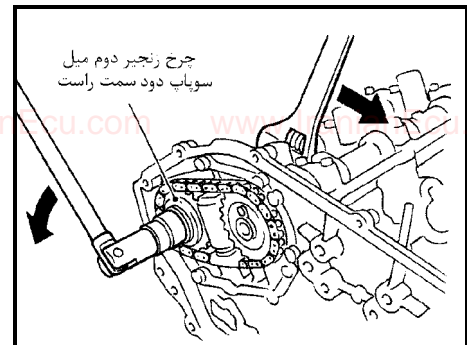

۳۸- دنده دوم (کوچک) میل سوپاپ‌های دود، دنده دوم (کوچک) میل سوپاپ‌های هوا و زنجیرهای میل سوپاپ‌های هر دو طرف را پیاده نمایید.

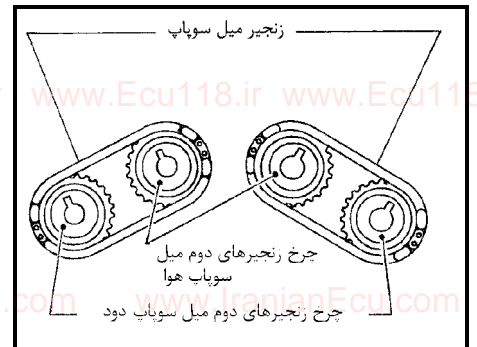

۳۹- راهنمای پائینی زنجیر را پیاده نمایید.

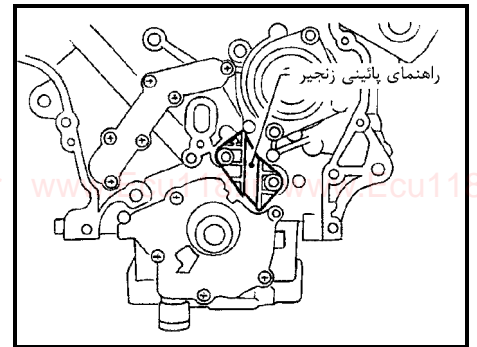

۴۰- با کاردک چسب‌های آب بندی قاب جلو زنجیر تایم را پاک نمایید.

@ECU118

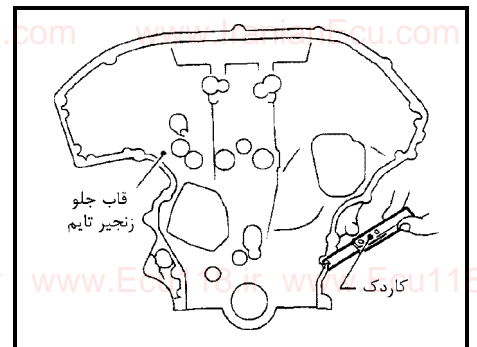

• چسب‌های آب بندی قدیمی را از رزوه‌ها و جای پیچ پاک کنید.

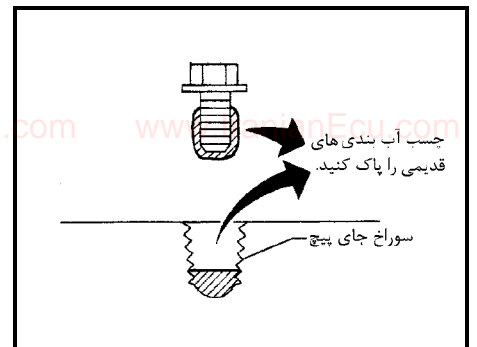

۴۱- با کاردک تمام سطح روپوش واتر پمپ را از چسب آب بندی قدیمی پاک نمایید.

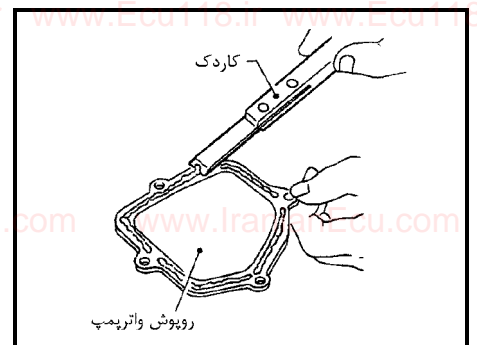

بازرسی

دانه‌های زنجیر را از نظر ترک و فرسودگی یا سائیدگی زیاد بررسی نمایید. در صورت نیاز زنجیر را تعویض کنید.

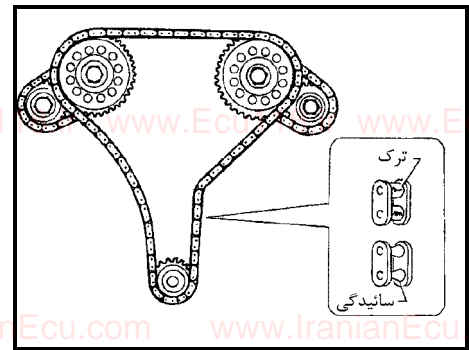

سوار کردن

- ۱- دنده میل لنگ را روی میل لنگ سوار نمایید.
- از اینکه علامت‌های تطبیق روی دنده میل لنگ رو به سمت جلو موتور قرار گیرد اطمینان حاصل نمایید.

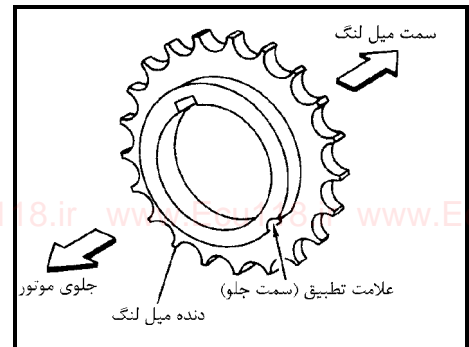

- ۲- میل لنگ را در وضعیتی قرار دهید که پیستون شماره یک در نقطه مرگ بالا (TDC) و زمان کمپرس قرار گیرد.

@ECU118

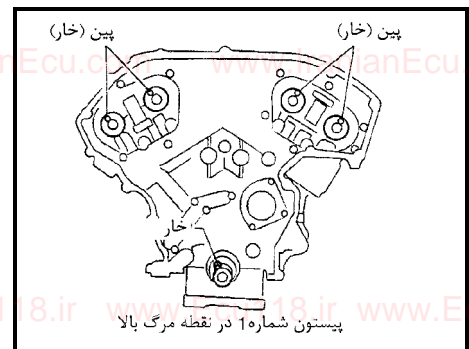

- ۳- راهنمای پائینی زنجیر را روی پین بی سر بنحوی سوار کنید که علامت راهنما به سمت بالا قرار گیرد.

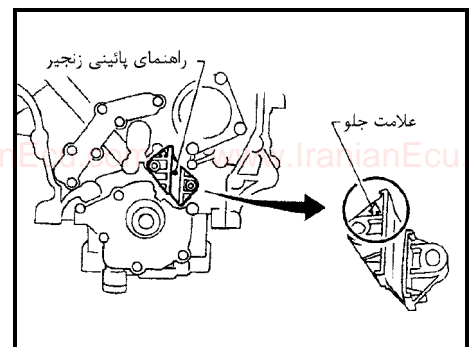

۴- علائم تطبیق روی دنده‌های دوم میل سوپاپ‌های هوای چپ و راست و دنده‌های دوم میل سوپاپ‌های دود چپ و راست و زنجیرهای میل سوپاپها را بنحو نشان داده شده تنظیم نمایید. ۵- خار میل سوپاپ‌های سمت چپ را داخل شیار دنده میل سوپاپ‌ها جا زده و همه را روی میل سوپاپ سوار نمایید. پیچ دنده دوم (کوچک) میل سوپاپ دود سمت چپ را سفت نمایید.

۶- خار میل سوپاپ‌های سمت راست را داخل شیار دنده میل سوپاپ‌ها جا زده و دنده‌ها را روی میل سوپاپ‌ها سوار نمایید. ۷- پیچ دنده میل سوپاپ دود سمت راست را سفت نمایید.

- از تنظیم بودن علائم تایم روی دنده‌های (دوم یا کوچک) میل سوپاپ‌های هوای راست و چپ با علائم روی زنجیرهای میل سوپاپ‌ها اطمینان حاصل نمایید.
- رزوه پیچ‌ها و محل نشست رزوه پیچها را با روغن موتور نو چرب نمایید.

- مراقب جابه جا شدن دنده‌های میل سوپاپ دود و هوا باشید. (ضخامت آنها با هم متفاوت است).

@ECU118

۸- پین‌های متوقف کننده راست و چپ زنجیر سفت کن‌ها را پیاده نمایید.

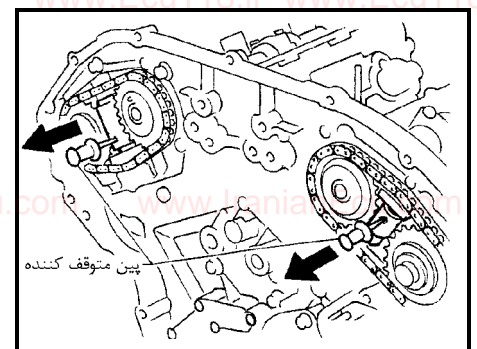
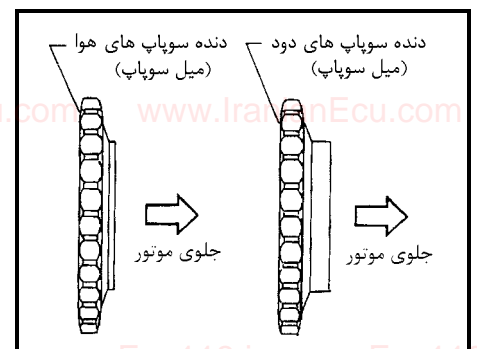
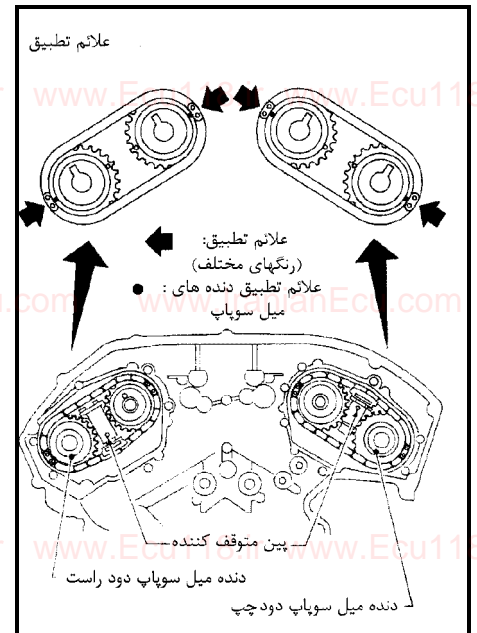

- ۹- علامت تطبیق روی دنده میل لنگ را با علامت تطبیق روی زنجیر، بنحو نشان داده شده تنظیم نمایید.
- ۱۰- زنجیر تایم پائین را به دنده واتر پمپ اتصال دهید.
- ۱۱- چرخ زنجیرهای راست و چپ اول میل سوپاپها را با تطبیق دادن شماره‌های جای خار آنها با میل سوپاپها، روی میل سوپاپها سوار نمایید.
- ۱۲- پیچ چرخ زنجیرهای اول میل سوپاپهای راست و چپ را سفت نمایید.
- رزوه پیچها و محل نشست رزوه پیچها را با روغن موتور نو چرب نمایید.
- ۱۳- زنجیر تایم را سوار نمایید. از تنظیم بودن علائم تطبیق روی دنده میل لنگ و دنده‌های راست و چپ میل سوپاپها با علائم تطبیق روی زنجیر تایم اطمینان حاصل نمایید.

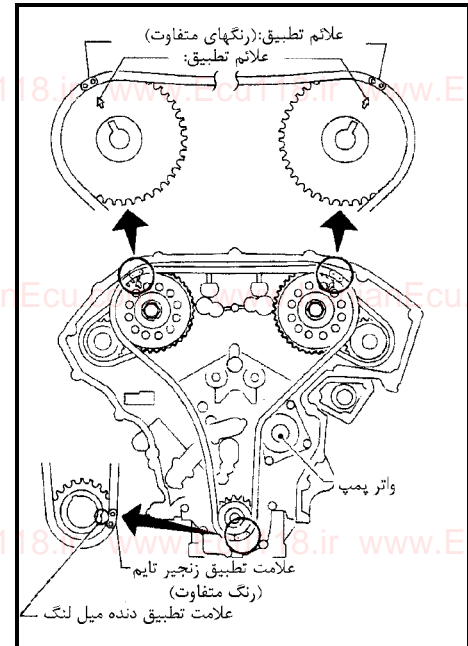

۱۴- راهنمای داخلی زنجیر تایم را سوار نمایید.

۱۵- راهنمای بالائی و راهنمای جانبی زنجیر تایم را سوار نمایید.

@ECU118

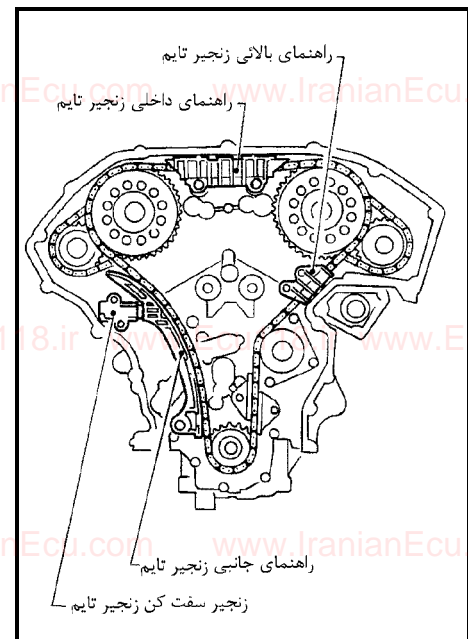

۱۶- زنجیر سفت کن زنجیر تایم را سوار نمایید، سپس پین متوقف کننده را بکشید.

- هنگام سوار کردن زنجیر سفت کن زنجیر تایم باید به سوراخ روغن و زنجیر سفت کن روغن زده شود.
- ۱۷- به قاب جلو زنجیر تایم چسب آب بندی بزنید.
- به «محل‌های زدن چسب آب بندی» EM ۶۱ مراجعه نمایید.
 - قبل از سوار کردن، چسب آب بندی بیرون زده را پاک نمایید.

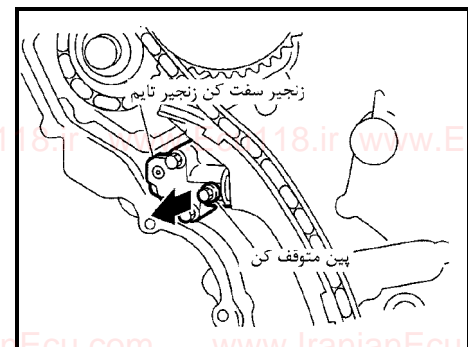

- ۱۸- پین قاب عقب را داخل سوراخ پین قاب جلو زنجیر تایم جا بزنید.
- ۱۹- به ترتیب نشان داده شده در شکل پیچها را به مقدار گشتاور مشخص شده سفت نمایید.
- پس از سفت کردن، پیچها را به مدت 30 دقیقه یا بیشتر دستکاری نکنید.

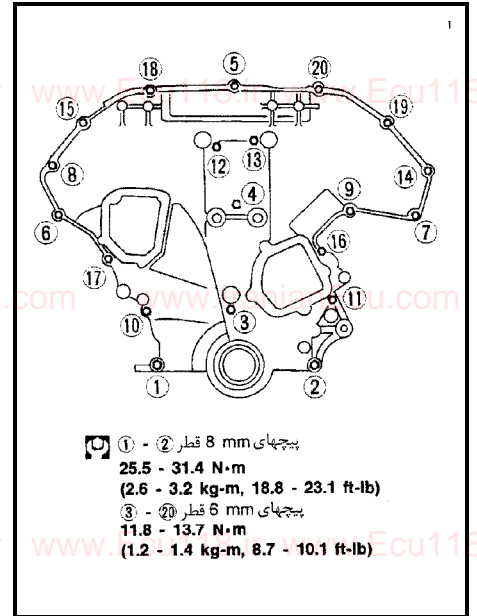

- ۲۰- به روپوش واتر پمپ چسب آب بندی بزنید.
- نواری پیوسته و یکنواخت از چسب آب بندی را به سطوح تماس روپوش واتر پمپ بزنید.
- به صفحه LC۱۵ «سوار کردن واتر پمپ» رجوع نمایید.
- ۲۱- روپوش واتر پمپ را سوار نمایید.
- ۲۲- به در سوپاپهای سمت راست و چپ چسب آب بندی بزنید.
- از چسب آب بندی اصلی یا مشابه استفاده نمایید.
- به «محل های زدن چسب آب بندی» بخش ۶۱ EM مراجعه نمایید.

۲۳- در سوپاپهای راست و چپ را سوار نمایید.

روش سفت کردن در سوپاپ

- به ترتیب شماره گذاری در شکل سفت نمایید.
- a. پیچهای 1 تا 10 را برترتیب شماره گذاری شده به مقدار سفت 6.9 تا 8.8 N.m (0.7 تا 0.9 kg-m, 61 تا 78 in-lb) سفت نمایید.
- b. سپس پیچهای 1 تا 10 را بنحو نشان داده شده در شکل به مقدار سفت 6.9 تا 8.8 N.m (0.7 تا 0.9 kg-m, 61 تا 78 in-lb) سفت نمایید.

